

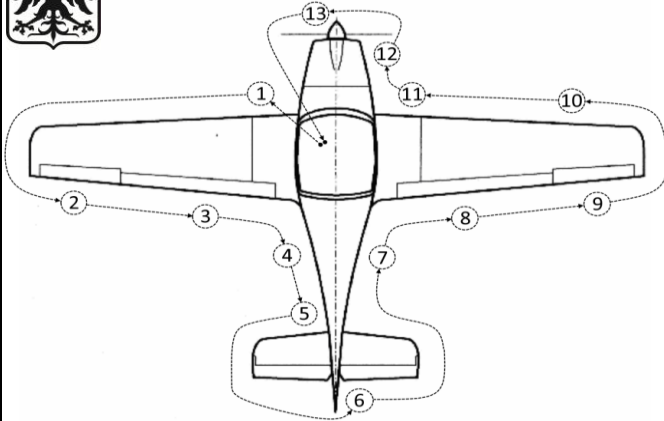

## Daglig tillsyn SE-VPI

2020-07-14



Kontrollera luftfartygets skick i stort, t.ex. rangerskador o.dyl.  
samt lösa inspektionsluckor och ta bort bromsklossar

• Förarkabin:	Tändkretsar Huvudström Startnyckel Bränslekran Broms - Konstant tryck Klaff Bränslemängd Startnyckel, Huvudström	Från Till Till 1 steg Vänster Kontroll Fäll ut Kontroll Från
1.)	Bränsletankar - Båda Bränslemängd Landningsställ, Bromsar, Däck, Hjulåpor (Oljeläckage, Slitage, Skador) (2 bar) Vinge, Vingbultar - Låssprintar i kabinen (Vinginfästning, Skador)	Dränera Kontroll Kontroll Kontroll
2.)	Skevroder (Inspektionsfönster) (Länkage, Infästning, Rörlighet, Glapp)	Kontroll
3.)	Klaff, Vingbultar - Låssprintar framför klaffen (Infästning, Inget glapp)	Kontroll
4.)	Bakkropp, Antenner Statiskt intag - Blockering	Kontroll Kontroll
5.)	Stabilisator, Stjärtfena	Kontroll
6.)	Höjdroder, Sidroder (Infästning, Rörlighet, Glapp) Sporskida (Fastsättning, Sprickbildning)	Kontroll Kontroll

### Vinterförhållanden

Luftfartyget skall vara fritt från snö, is och frost  
Speciellt vingar, stabilisator och roderytor (samt klaff)  
Hjulåpor fria från snö och is samt däck ej fastfrosna



## Daglig tillsyn SE-VPI

2020-07-14

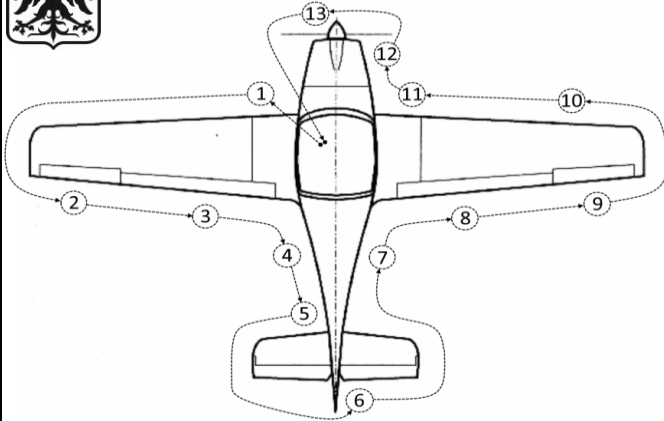

7.)	<b>Bakkropp, Antenner</b> <b>Statiskt intag - Blockering</b>	<b>Kontroll</b> <b>Kontroll</b>
8.)	<b>Klaff, Vingbultar - Låssprintar framför klaffen</b> (Infästning, Inget glapp)	<b>Kontroll</b>
9.)	<b>Skevroder (Inspektionsfönster)</b> (Länkage, Infästning, Rörlighet, Glapp)	<b>Kontroll</b>
10.)	<b>Pitotrör - Blockering</b>	<b>Kontroll</b>
11.)	<b>Vinge, Vingbultar - Låssprintar i kabinen</b> (Vinginfästning, Skador)	<b>Kontroll</b>
12.)	<b>Motorum</b> (Motorkåpa, Motorupphängning) (Avgassystem: Sprickbildning) (Tändstiftshattar, Gasreglagekabel) (Slangar: Skick, Fastsättning, Läckage) (Läckage: Olja, Bränsle, Kylarvätska) <b>Kylvätskenivå</b> (Expansionskärl & Överfyllnadsflaska) <b>Oljenivå</b> Rundtag propeller innan påfyllning (Endast framlänges till sörplande hörs) (Bryt ej propellerbladet framåt - bakåt) (Oljemängd min - max = 0,45 l.) <b>Lock - Påsatta</b> (Oljetank, Expansionskärl) <b>Motorkåpa - Samtliga skruvar</b>	<b>Kontroll</b> <b>Kontroll</b> <b>Kontroll</b> <b>Kontroll</b> <b>Låsta</b>
13.)	<b>Propeller, Spinner</b> (Skador, Sprickbildning) <b>Kylare (Vinter: Köldskyddsplåt)</b>	<b>Kontroll</b> <b>Kontroll</b>
•	<b>Förarkabin:</b> <b>Klaff</b> <b>Pitotrörsskydd, Dräneringskopp, Mejsel</b> <b>Last, Lösa föremål, Säkerhetsbälten</b> <b>Huvlås</b>	<b>Fäll in</b> <b>Ombord</b> <b>Säkrade</b> <b>Kontroll</b>